



TANDEM

ITALIANO

TOP

OCCORRENTE

- Filato TANDEM col. 351; g 200 (200-250- 250)
- Ferri circolari con le punte n. 3,5, n. 4 e un cavo da 60 cm
- Cavo portamaglie con tappi
- Ago da lana con la punta arrotondata
- Marcapunti (MP)
- Difficoltà facile
- Taglia 40 (42-44-46)

PUNTI IMPIEGATI

Maglia tubolare (avvio). Punto coste ritorte 1/1 (si lavora come il p. coste standard, puntando il f. nei fili dietro anziché nei fili davanti).
Maglia rasata diritta in tondo (lav. tutte le m. a dir. in ogni giro). **Maglia rasata diritta in piano** (lavorare tutte le m. a dir. nei f. sul dir. del lav., mentre lavorare tutte le m. a rov. nei f. sul rov. del lav.)

Diminuzione di 2 m. a inizio f. sul dir. del lav.: dopo le prime 7 m. a coste ritorte 1/1, lav. 3 m. ins. a dir. ritorto

Diminuzione di 2 m. a fine f. sul dir. del lav.: prima delle ultime 7 m. a coste ritorte 1/1, lav. 3 m. ins. a dir.

Diminuzione di 2 m. a inizio f. sul rov. del lav.: dopo le prime 7 m. a coste ritorte 1/1, lav. 3 m. ins. a rov.

Diminuzione di 2 m. a fine f. sul dir. del lav.: prima delle ultime 7 m. a coste ritorte 1/1, lav. 3 m. ins. a rov. ritorto.

Diminuzione di 1 m. a inizio f. sul dir. del lav.: dopo le prime 7 m. a coste ritorte 1/1, lav. 1 acc. semplice

Diminuzione di 1 m. a fine f. sul dir. del lav.: prima delle ultime 7 m. a coste ritorte 1/1, lav. 2 m. ins. a dir.

CAMPIONE

10 x 10 cm = 23 m. e 36 f., lavorati a m. rasata diritta con i f. n. 4.

NOTE

Il top si esegue in tondo, dal basso verso l'alto fino agli scalfi, poi si prosegue lavorando separatamente la parte superiore del davanti e del dietro per creare gli scalfi. Le spalle vengono cucite alla fine. Per facilitare la lavorazione in tondo, inserire 1 MP all'inizio del giro e spostarlo ogni volta man mano che si procede verso l'alto.

ESECUZIONE

Davanti/dietro fino agli scalfi:

usando i f. circolari con le punte n. 3,5 e un filo di scarto, avv. 232 (242-252-262) m., cambiare con le punte n. 4, il filato Tandem e iniziare a realizzare il bordo in ferri di andata e ritorno lavorando 1 f. a dir. e 4 f. a m. tubolare, poi chiudere il lavoro in tondo ed eseguire 8 giri a coste ritorte 1/1; il bordo finito misura 3 cm di altezza.

Proseguire a m. rasata diritta.

A 15 (17-19-21) cm dal bordo a coste, impostare il lavoro per creare la base degli scalfi come segue: 25 m. a coste ritorte 1/1, 91 (96-101-106) m. a m. rasata diritta, 25 m. a coste ritorte 1/1, 91 (96-101-106) m. a m. rasata diritta. Lav. come impostato per 2 cm poi dividere il lavoro e proseguire separatamente sulle m. del davanti e del dietro, usando i f. circolari aperti e procedendo in ferri di andata e ritorno. Iniziare sulle 116 (121-126-130) m. del davanti e lasciare in sospeso le m. del dietro su un cavo portamaglie.

Davanti superiore

1° f. (dir. lav.): intrecc. le prime 5 m., poi eseguire 7 m. a coste ritorte 1/1 per il bordo del primo scalfio, 90 (95-100-105) m. a dir., 13 m. a coste ritorte 1/1 per il bordo del secondo scalfio. Voltare il lavoro.

2° f. (rov. lav.): intrecc. le prime 5 m., poi eseguire 7 m. a coste ritorte 1/1, 90 (95-100-105) m. a rov., 7 m. a coste ritorte 1/1. Voltare il lavoro.

Dal prossimo f., proseguire come impostato, diminuendo 2 m. su entrambi i lati (all'interno delle 7 m. a coste ritorte 1/1) in ogni f. per 4 volte, e 1 m. su entrambi i lati (all'interno delle 7 m. a coste ritorte 1/1) ogni 2 f. per 5 volte.

Dopo avere completato le diminuzioni impostare nuovamente il lavoro come segue: 7 m. a coste ritorte 1/1, lav. a m. rasata dir. sulle 64 (69-74-79) m. centrali rimaste, 7 m. lav. a coste ritorte 1/1. A 38 (41-44-47) cm di alt. tot. intrecc. a catenella tutte le m.

Dietro superiore

Riprendere le 116 (121-126-130) m. lasciate in sospeso e lav. come per il davanti superiore.

CONFEZIONE E RIFINITURE

Sul rov. del lav. e usando l'ago da lana, cucire insieme i margini superiore del davanti e del dietro lungo i primi 4 (4,5-5-5,5) cm e gli ultimi 4 (4,5-5-5,5) cm per chiudere le spalle (linee di cucitura

evidenziate in rosso nel modellino). Rimuovere con delicatezza il filo di scarto dal fondo del top e cucire insieme le estremità del bordo tubolare. Affrancare i fili.

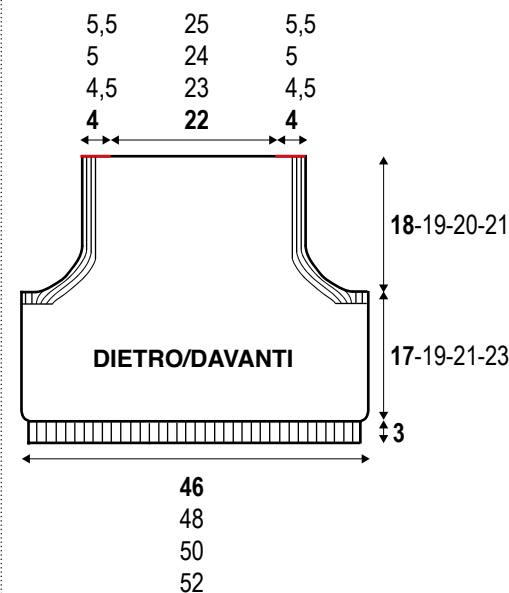

TOP

MATERIALES

- Hilo **TANDEM** col. 351; 200 (200-250- 250) g
- **Agujas circulares** con las puntas n. 3½, n. 4 y un cable de 60 cm
- **Cable sujetapuntos**
- **Aguja lanera sin punta**
- **Marcador (M)**
- **Dificultad fácil**
- **Talla 40 (42-44-46)**

PUNTOS EMPLEADOS

Punto tubular (inicio). **Punto elástico retorcido 1/1** (se trabaja como el p. elástico estándar, pero clavando la ag. en las hebras traseras). **Punto jersey derecho en circular** (trab. todos los p. a p. der. en cada vta.). **Punto jersey derecho** (trabajar todos los p. a p. der. en las vtas. del der. de la lab., y tejer todos los p. a p. rev. en las vtas. del rev. de la lab.)

Menguado de 2 p. al inicio de vta. del der. de la lab.: después de los 7 p. primeros a p. elástico retorcido 1/1, trab. 3 p. juntos der. retorcido

Menguado de 2 p. al final de vta. del der. de la lab.: antes de los últimos 7 p. a p. elástico retorcido 1/1, trab. 3 p. juntos der.

Menguado de 2 p. al inicio de vta. del rev. de la lab.: después de los 7 p. primeros a p. elástico retorcido 1/1, trab. 3 p. juntos rev.

Menguado de 2 p. al final de vta. del der. de la lab.: antes de los últimos 7 p. a p. elástico retorcido 1/1, trab. 3 p. juntos rev. retorcido.

Menguado de 1 p. al inicio de vta. del der. de la lab.: después de los 7 p. primeros a p. elástico retorcido 1/1, trab. 1 meng. simple

Menguado de 1 p. al final de vta. del der. de la lab.: antes de los últimos 7 p. a p. elástico retorcido 1/1, trab. 2 p. juntos der.

MUESTRA DEL PUNTO

10 x 10 cm = 23 p. y 36 vtas., trabajados a p. jersey der. con las ag. del n. 4.

NOTAS

El top se trabaja en redondo, de abajo hacia arriba hasta las sisas, luego se sigue tejiendo por separado la parte superior del delantero y espalda para hacer las sisas. Los hombros se unen al final. Para facilitar la labor en

redondo, poner 1 M al inicio de vta. y desplazarlo cada vez mientras se va procediendo hacia arriba.

REALIZACIÓN

Delantero/espalda hasta las sisas: con las ag. circulares del n. 3½ y un hilo de desecho, mont. 232 (242-252-262) p., cambiar a las ag. del n. 4, el hilo Tandem y empezar a tejer la orilla en vtas. de ida y vta. trabajando 1 vta. a p. der. y 4 vtas. a p. tubular, y cerrar la labor en redondo y hacer 8 vtas. a p. elástico retorcido 1/1; la orilla terminada mide 3 cm de alto.

Cont. trab. a p. jersey der. A 15 (17-19-21) cm contando desde la orilla a p. elástico, distribuir la labor para hacer la base de las sisas de la siguiente manera: 25 p. a p. elástico retorcido 1/1, 91 (96-101-106) p. a p. jersey der., 25 p. a p. elástico retorcido 1/1, 91 (96-101-106) p. a p. jersey der. Trab. como se ha distribuido durante 2 cm luego partir la labor y cont. trab. en los p. del delantero y la espalda por separado, con las ag. circulares abiertas y procediendo en vtas. de ida y vta. Empezar en los 116 (121-126-130) p. del delantero y dejar los p. de la espalda en espera en un cable sujetapuntos.

Delantero superior

1ª vta. (der. de la lab.): cerrar los 5 p. primeros, tejer 7 p. a p. elástico retorcido 1/1 para la tapeta de la primera sisa, 90 (95-100-105) p. a p. der., 13 p. a p. elástico retorcido 1/1 para la tapeta de la segunda sisa. Dar la vta. a la labor.

2ª vta. (rev. de la lab.): cerrar los 5 p. primeros, tejer 7 p. a p. elástico retorcido 1/1, 90 (95-100-105) p. a p. rev., 7 p. a p. elástico 1/1. Dar la vta. a la labor.

A partir de la vta. siguiente, seguir trab. como se ha distribuido, menguando 2 p. en ambos lados (en el interior de los 7 p. a p. elástico retorcido 1/1) en cada vta. 4 veces, y 1 p. en ambos lados (en el interior de los 7 p. a p. elástico retorcido 1/1) cada 2 vtas. 5 veces.

Después de terminar los menguados, distribuir de nuevo la labor de la siguiente manera: 7 p. a p. elástico retorcido 1/1, trab. a p. jersey der. en el resto de los 64 (69-74-79) p. centrales, 7 p. trab. a p. elástico retorcido 1/1. A 38 (41-44-47) cm de largo total, cerrar todos

los p.

Espalda superior

Recoger los 116 (121-126-130) p. dejados en espera y trab. igual que el delantero superior.

CONFECIÓN Y REMATE

Por el rev. de la lab. y con la ag. lanera, coser juntas las orillas superiores del delantero y la espalda en la altura de los primeros 4 (4,5-5-5,5) cm y los últimos 4 (4,5-5-5,5) cm para cerrar los hombros (líneas de costuras marcadas en rojo en el patrón). Quitar con cuidado el hilo de desecho del bajo del top y coser juntos los extremos de la orilla tubular. Rematar los hilos.

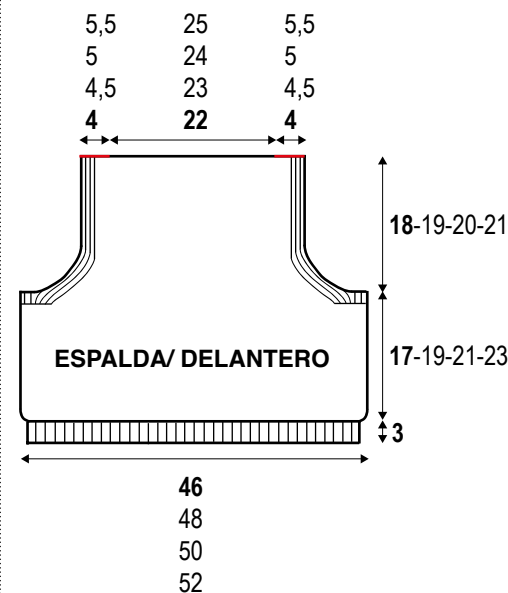

DEUTSCH

TOP

MAN BENÖTIGT

- Garn TANDEM Fb 351; g 200 (200-250- 250)
- Rundstricknadeln Nr 3,5, Nr 4 mit einem Zwischenkabel von 60 cm
- Maschenhalter-Kabel mit Stöpsel
- Maschenmarker (MM)
- Schwierigkeitsgrad: einfach
- Größe 40 (42-44-46)

GRUNDMUSTER

Italienische Rundmaschen (Anschlag). **Rundmaschen Verschränktes**

Rippenmuster 1/1 (man arb wie das Standard Rippenmuster, die Nd jedoch in das hintere statt in das vordere Fadenglied einstechen). Glatte rechte Maschen rund gestrickt (in jedem G alle M re str). **Glatte rechte Maschen flach gestrickt** (alle M auf der rechten Arbeitsseite re str, auf der linken Arbeitsseite jedoch alle M li str).

Abnahme von 2 M am Anfang der Nadel auf der rechten Arbeitsseite: nach den ersten 7 M im verschränkten Rippenmst 1/1, 3 M re verschränkt zus str.

Abnahme von 2 M am Ende der Nadel auf der rechten Arbeitsseite: vor den letzten 7 M im verschränkten Rippenmst 1/1, 3 M re zus str.

Abnahme von 2 M am Anfang der Nadel auf der linken Arbeitsseite: nach den ersten 7 M im verschränkten Rippenmst 1/1, 3 M li zus str.

Abnahme von 2 M am Ende der Nadel auf der rechten Arbeitsseite: vor den letzten 7 M im verschränkten Rippenmst 1/1, 3 M li verschränkt zus str.

Abnahme von 1 M am Anfang der Nadel auf der rechten Arbeitsseite: nach den ersten 7 M im verschränkten Rippenmst 1/1, 1 einf Überzug

Abnahme von 1 M am Ende der Nadel auf der rechten Arbeitsseite: vor den letzten 7 M im verschränkten Rippenmst 1/1, 2 M re zus str.

MASCHENPROBE

10 x 10 cm = 23 M und 36 R mit den Nd Nr 4 glatt re gestr.

ANMERKUNG

Das Top wird rund gestr, von

unten nach oben, dann werden der obere Teil des Vorderteils und das Rückenteil separat gestr, um die Armausschnitte zu bilden. Die Schultern werden zum Schluss zusammengenäht. Um das Rundstricken zu erleichtern, am Anfang des G 1 MM einfügen und diesen bei jedem G nach und nach, nach oben verschieben.

AUSFÜHRUNG

Vorderteil/Rückenteil bis zu den Armausschnitten: mit den Rundstricknd Nr 3,5 und einem Restfaden 232 (242-252-262) M anschl, die Nd-Stärke wechseln und mit der Nr 4 und mit dem Garn Tandem das Bord in Hin- und Rückr beginnen dabei 1 R re und 4 R Ital Rundm str, dann die Arb rund weiterarb und 8 G im verschränkten Rippenmst 1/1 str; das fertige Bord hat eine Höhe von 3 cm.

Glatt re weiterstr.

Nach 15 (17-19-21) cm ab dem Rippenbord, die M für die Erstellung der Armausschnitte folg einteilen: 25 M im verschränkten Rippenmst 1/1, 91 (96-101-106) M glatt re, 25 M im verschränkten Rippenmst 1/1, 91 (96-101-106) M glatt re. In dieser M-Einteilung über 2 cm str, dann die Arb teilen und die M des Vorderteils und des Rückenteils getrennt weiterarbeiten, mit offenen Rundstricknd in Hin- und Rückr str. Mit den 116 (121-126-130) M des Vorderteils beginnen und die M des Rückenteils auf das Maschenhalter-Kabel stilllegen.

Oberes Vorderteil

1. R (rechte Arbeitsseite): die ersten 5 M abk, dann 7 M im verschränkten Rippenmst 1/1 für das Bord des ersten Armausschnitts, 90 (95-100-105) M re, 13 M im verschränkten Rippenmst 1/1 für das Bord des zweiten Armausschnitts. Die Arb wenden.

2. R (linke Arbeitsseite): die ersten 5 M abk, dann 7 M im verschränkten Rippenmst 1/1, 90 (95-100-105) M li, 7 M im verschränkten Rippenmst 1/1. Die Arb wenden.

Ab der nächsten R in der vorgegebenen Einteilung weiterstr, an beiden Seiten 2 M (intern der 7 M im verschränkten Rippenmst 1/1) in jeder R 4x abn, und 1 M an beiden Seiten (intern der 7 M im verschränkten Rippenmst 1/1) alle 2 R 5x abn.

Nach Beendigung der Abnahmen die Arb erneut folg einteilen: 7 M im verschränkten Rippenmst 1/1, die restl folg 64 (69-74-79) mittl M glatt re, 7 M im verschränkten Rippenmst 1/1. Nach insgesamt 38 (41-44-47) cm alle M abk.

Oberes Rückenteil

Die stillgelegten 116 (121-126-130) M aufn und so arb wie im oberen Vorderteil.

AUSARBEITUNG UND FERTIGSTELLUNG

Auf der linken Arbeitsseite mit der Wollnd die Oberkanten des Vorder- und Rückenteils entlang der ersten 4 (4,5-5-5,5) cm und der letzten 4 (4,5-5-5,5) cm zusammennähen, um die Schultern zu schließen (im Schnittmuster rot markierte Nählinien). Vorsichtig den überschüssigen Fd unten am Top entfernen und die Enden des Ital Rundm-Bordes zusammennähen. Die abstehenden Fd auf der Rückseite vernähen.

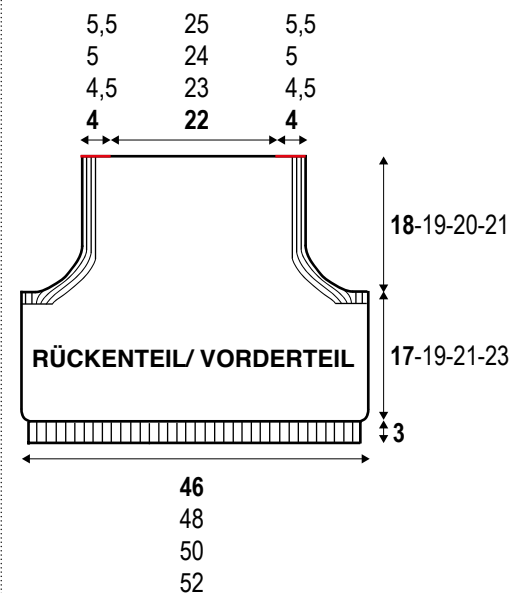

ENGLISH

TOP

MATERIALS

- 200 (200-250- 250) grams of col. 351 TANDEM yarn
- Size 3.5 and 4 circular needles. 60 cm cable
- Stitch wire with caps
- Darning needle
- Stitch marker (SM)
- Skill level: easy
- Size 40 (42-44-46)

STITCHES

Tubular stitch (cast-on). Rib 1/1 through back loop (rib 1/1 inserting the right-hand knitting needle through the back loop). **Stocking stitch in round** (knit every round). Stocking stitch (knit across the r. on right side of work, purl across the r. on wrong side of work)

Decrease 2 sts. at beginning of the r. on right side of work: after working first 7 sts. in rib 1/1 tbl, k3tog-tbl

Decrease 2 sts. at the end of the r. on right side of work: before last 7 sts. in rib 1/1 tbl, work k3tog.

Decrease 2 sts. at beginning of the r. on wrong side of work: after working first 7 sts. in rib 1/1 tbl, p3tog.

Decrease 2 sts. at the end of the r. on right side of work: before last 7 sts. in rib 1/1 tbl, work k3tog tbl.

Decrease 1 st. at beginning of the r. on right side of work: after working first 7 sts. in rib 1/1 tbl, skp

Decrease 1 st. at the end of the r. on right side of work: before last 7 sts. in rib 1/1 tbl, k2tog.

TENSION

10 x 10 cm = 23 sts. and 36 r., in stocking st. using size 4 knitting needles.

NOTES

Work the top in round, from the bottom to the top until the armholes then, for armholes shaping, work the top part of front and back separately. At last, sew the shoulders. To make the working in round easier, place 1 SM at beginning of the round and move it upwards as you work.

PATTERN

Front/back until the armholes: using size 3.5 circular needles and waste yarn, cast-on 232 (242-252-262) sts. then, using size 4 knitting needle and Tandem yarn, work the

band in back-and-forth rows, as foll: 1 r. knit and 4 r. in tubular st., at last close in round and work 8 rounds rib 1/1 tbl; the band measures 3 cm in heigh.

Cont. in stocking st.

For armholes shaping, at 15 (17-19-21) cm from rib band, work as foll.: 25 sts. rib 1/1 tbl, 91 (96-101-106) sts. in stocking st., 25 sts. rib 1/1 tbl, 91 (96-101-106) sts. in stocking st. After working 2 cm, cont. working two pieces (front and back) separately in back-and-forth rows, using the circular needles. Start working 116 (121-126-130) sts. of the front and leave the sts. of the back onto a stitch wire.

Top front

1st r. (right side of work): bind off first 5 sts. then, for band of first armhole shaping, work 7 sts. rib 1/1, k90 (95-100-105), 13 sts. rib 1/1 tbl for band of second armhole. Turn.

2nd r. (wrong side of work): bind off first 5 sts., 7 sts. rib 1/1 tbl, p90 (95-100-105), 7 sts. rib 1/1 tbl. Turn. From next r., cont. decr. 2 sts. on both edges (7 sts. rib 1/1 tbl from edges) across every r. 4 times, and 1 st. on both edges (7 sts. rib 1/1 tbl from edges) every 2 r. 5 times.

After decreasing work as follow: 7 sts. rib 1/1 tbl, 64 (69-74-79) rem. central sts. in stocking st., 7 sts. rib 1/1 tbl. When piece measures 38 (41-44-47) cm bind off all sts.

Top back

Pick-up 116 (121-126-130) sts. you have left and work as given for top front.

FINISHING

Using the darning needle, on wrong side of work, join first 4 (4.5-5-5.5) cm of the top edges of front and back and last 4 (4.5-5-5.5) cm of the shoulders (sewing lines red highlighted in the diagram). Remove the waste thread from bottom of top gently and sew the ends of tubular band. Tie off the threads.

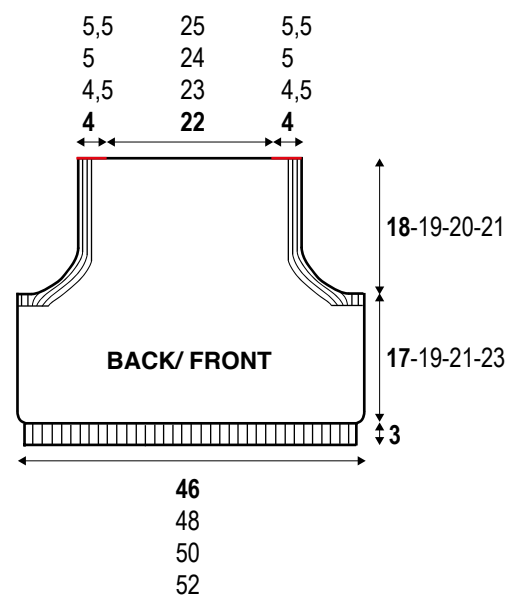

SVENSKA

TOPP

MATERIAL

- Garn TANDEM färg 351:200 (200-250- 250) gr
- Rundstickor nr 3,5 och 4 med 60 cm lång kabel
- Maskvajer med ändstoppar
- Stoppnål med rundad spets
- Maskmarkörer (MM)
- Svårighetsgrad: lätt
- Storlek 36 (38-40-42)

STICKSÄTT

Substickning (uppläggning), **vriden resårstickning (resårst) 1 rm 1 am** (stickas som vanlig resår, men genom att sticka i den bakre maskbågen istället för den främre), **slätstickning runt (släts)** (sticka alla maskor rm på varje varv), **slätstickning fram och tillbaka** (sticka rm alla maskor på arbetets rätsida och am alla maskor på arbetets avigsida).

Minskning av 2 m i början av varvet på arbetets rätsida: efter de första 7 m vriden resårst 1 rm 1 am, sticka 3 rm vridna tills.

Minskning av 2 m i slutet av varvet på arbetets rätsida: innan de sista 7 m vriden resårst 1 rm 1 am, sticka 3 rm tills.

Minskning av 2 m i början av varvet på arbetets avigsida: efter de första 7 m i vriden resårst 1 rm 1 am, sticka 3 am tills.

Minskning av 2 m i slutet av varvet på arbetets rätsida: innan de sista 7 m vriden resårst 1 rm 1 am, sticka 3 am vridna tills.

Minskning av 1 m i början av varvet på arbetets rätsida: efter de första 7 m vriden resårst 1 rm 1 am, sticka 1 enkel hoptagning (lyft 1 m, sticka 1 m och dra den lyfta m över)

Minskning av 1 m i slutet av varvet på arbetets rätsida: innan de sista 7 m vriden resårst 1 rm 1 am, sticka 2 rm tills.

STICKFASTHET

10 x 10 cm = 23 maskor och 36 varv slätstickning med stickor nr 4.

Obs:

Toppen stickas runt, nerifrån och upp till ärmhålen, sedan fortsätter man genom att sticka överdelen av framstycket och bakstycket var för sig för att skapa ärmhålen. Axlarna sys ihop på slutet. För att underlätta att sticka runt, sätt 1 markör (mm) i början på varvet och flytta den varje

gång i takt med att arbetet växer uppåt.

BESKRIVNING

Fortsätt sticka slätst tills arb mäter 36 cm. Vid denna punkt delas arbetet för ärmhålen enligt följande: sticka de första 116 (121-126-131) m för framstycket, maska av de följande 10 m för ärmhålet, sticka de nästa 116 (121-126-131) m för bakstycket och maska av de sista 10 m för det andra ärmhålet.

Fortsätt sticka slätst.

När arb mäter 15 (17-19-21) cm från resårkanten, förbered arbetet för att skapa basen för ärmhålen enligt följande: 25 m vriden resårst 1 rm 1 am, 91 (96-101-106) m slätst, 25 m vriden resårst 1 rm 1 am, 91 (96-101-106) m slätst. Sticka som arbetet fördelats i 2 cm, dela sedan arbetet och fortsätt var för sig på m för framstycket och bakstycket. Använd öppna rundstickor och sticka fram och tillbaka. Börja på de 116 (121-126-130) m för framstycket och låt bakstyckets m vila på en maskvajer.

Övre framstycke

1:a v (arb rätsida): maska av de första 5 m, sticka sedan 7 m vriden resårst 1 rm 1 am för kanten till det första ärmhålet, 90 (95-100-105) m rm, 13 m vriden resårst 1 rm 1 am för kanten till det andra ärmhålet. Vänd arb.

2:a v (arb avigsida): maska av de första 5 m, sticka sedan 7 m vriden resårst 1 rm 1 am, 90 (95-100-105) m am, 7 m vriden resårst 1 rm 1 am. Vänd arb.

Från nästa v, fortsätt som arbetet fördelats och minska 2 m i varje sidas (innanför de 7 m vriden resårst 1 rm 1 am) på varje v 4 gånger, och 1 m i varje sida (innanför de 7 m vriden resårst 1 rm 1 am) vartannat v 5 gånger.

När minskningarna är slutförda, förbered arbetet på nytt enligt följande: 7 m vriden resårst 1 rm 1 am, sticka slätst på de resterande 64 (69-74-79) m i mitten, 7 m stickas vriden resårst 1 rm 1 am. När arb mäter 38 (41-44-47) cm totalt, maska av samtliga m.

Övre bakstycke

Plocka upp de 116 (121-126-130) m som lämnats vilande och sticka som för övre framstycke.

MONTERING

Sy ihop fram- och bakstyckets övre kanter från avigsidan med en

stoppnål längs de första 4 (4,5-5-5,5) cm och de sista 4 (4,5-5-5,5) cm för att sy ihop axlarna (sömmarna är markerade med rött i skissen). Ta försiktigt bort restgarnet från nederkanten på toppen och sy ihop den tubformade kantens ändar. Göm trådändarna.

